

**Maschinen ab 09-2021**  
**ST 1503**

## Bügelhandgriff ST 1503

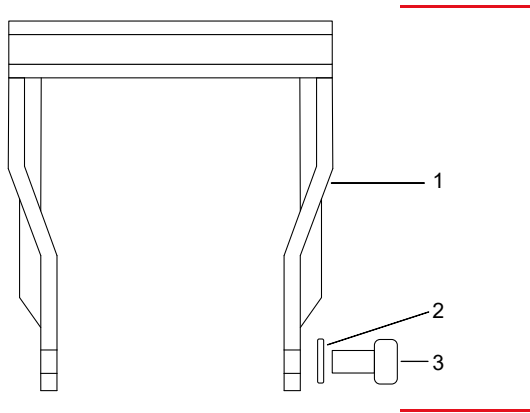

Pos.	Art. Nr.	Menge	Bezeichnung
1	236-934	1	Bügelgriff
2	100-028	1	Federring M8
3	100-044	1	6-Kant Schraube M8x20

## Absaughaube ST 1503

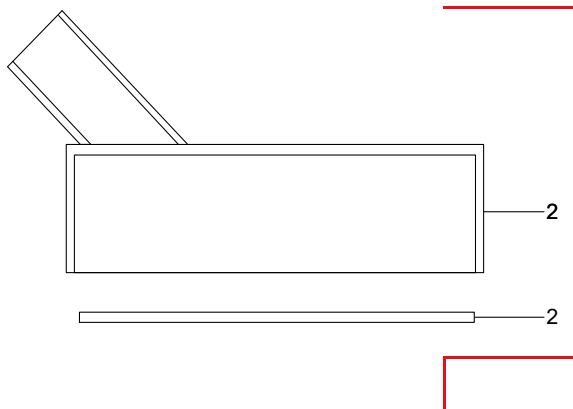

Pos.	Art. Nr.	Menge	Bezeichnung
1	51-122	1	Absaughaube
2	260-525	1	Teller gelocht

Pos.	Art. Nr.	Menge	Bezeichnung
8	100-032	1	Deckel
9	100-038	2	Imbussschraube M4x6
10	100-040	1	O-Ring 19x1.5
11	100-057	1	6 kt. Mutter M8x1x0.5
12	100-039	1	6 kt. Mutter M8x1
13	52-301	2	Kugellager 608 2RS
14	100-031	1	Lagergehäuse
15	100-037	2	Imbussschraube M6x30
16	100-035	1	Simmerring 11/17/4
17	100-033	1	Dichtbuchse 11/4.5/8
18	100-058	1	Distanzscheibe M8
19	51-618	1	Ersatzräder <b>Satz à 8 Stk.</b>
20	100-034	1	Federscheibe
21	100-036	1	Welle M8x1x40

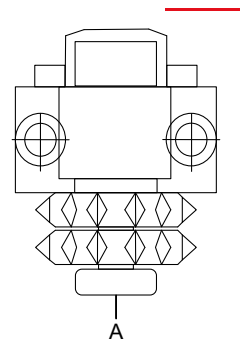

Pos.	Art. Nr.	Menge	Bezeichnung
A	51-630	1	Stockstation komplett

## Stockstation ST 1503

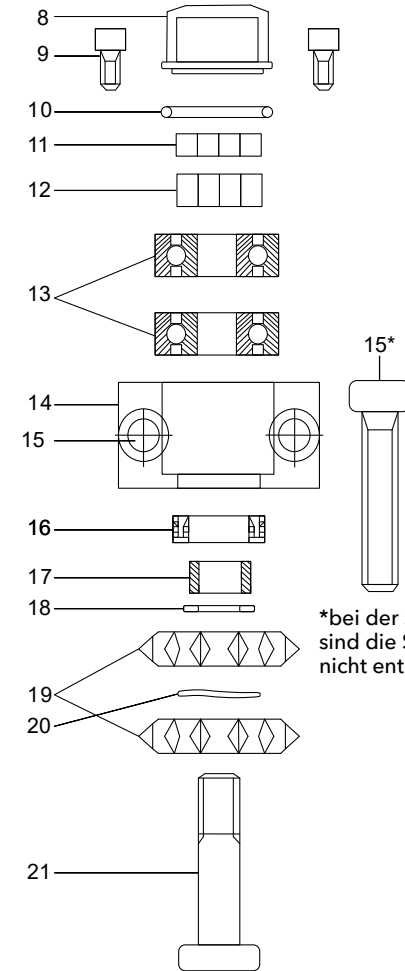

\*bei der Stockstation komplett sind die Schrauben Pos. 15 nicht enthalten

**Achtung:** Es müssen immer alle drei Stockstationen gewechselt werden